

**BINDING
MACHINE**
〔PLA RING TYPE〕

オフィス製本機 KOKUYO
(プラリングタイプ)

セキ-GTR220
取扱説明書

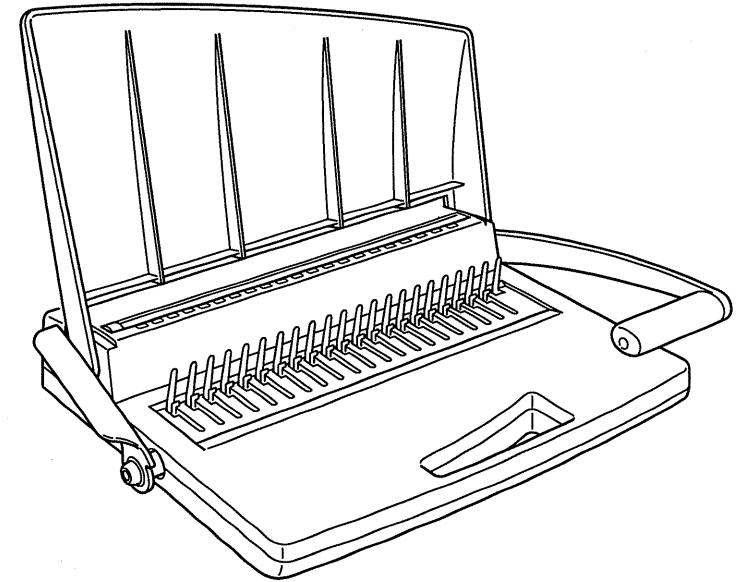

このたびはコクヨ製品をお買い上げいただき、まことにありがとうございます。

この説明書は、この製品の使いかたと使用上の注意事項について記載しています。

ご使用前に、よくお読みの上、正しくお使いください。お読みになったあとは、お使いになる方がいつでも見られるところに必ず保管してください。

もくじ

1.安全上のご注意	1
2.未永くご使用いただくためのご注意	2
3.各部のなまえとはたらき	3
4.ご使用前のセットのしかた	4
5.使いかた	5
6.こんなときは?(不調診断)	8
7.お手入れのしかた	9
8.仕様	9

1.安全上のご注意

ここに書かれた注意事項は、あなたや他の人への危害や損害を未然に防ぐためのものです。いずれも安全にお使いいただくための重要な内容ですから、必ずお守りください。

⚠️注意 取り扱いを誤ると、軽傷を負うかまたは、物的損害が発生する可能性があります。

■お守りいただく内容の種類を、次の絵表示で区分し、説明しています。
(下記は絵表示の一例です。)

 この絵表示は、してはいけない「禁止」内容です。

 このような絵表示は、必ず実行していただく「強制」内容です。

⚠️注意

 本製品は、プラスチックリングを使って書類をとじる製本機です。プラスチックリングでの製本以外の目的に使用しないでください。
けがや破損・故障の原因になります。

 本製品の質量は6.5kgです。水平で安定した場所に設置してください。また、テーブルなどにのせて使用するときは、製品の質量と操作時に加える力に耐えられるものにのせてください。
製品の落下やものが破損して、けがをするおそれがあります。

 ストープなど火気を近づけて使用しないでください。
やけどや火災の原因になります。

 リングホルダー・オープナーの上に手を置くことや、可動部のすきまに手や指を入れないでください。
けがをするおそれがあります。

①

 移動させるときは、パンチングレバーやリングオープナーレバーを持たないで、持手を持つか、本体の両側面を両手で持ち上げてください。
部品外れによる落下など、けがの原因になります。

 製品の分解や改造、修理はしないでください。
けがや破損・故障の原因になります。

 レバーなどが変形した状態で使用しないでください。
部品外れや破損により、けがをするおそれがあります。

 部品の欠落など、異常を発見したときは、直ちに使用を中止して、お買い上げの販売店にご相談ください。
そのまま使用していると、製品の破損により、けがをするおそれがあります。

2.未永くご使用いただくためのご注意

- この製品は室内または屋内用です。
屋外での使用や水ぬれは、故障やさび・変色の原因になります。
- 直射日光やストーブなどの熱が直接あたる場所や、湿気・乾燥の著しいところで
の使用は避けてください。
変色や変形などの原因になります。
- 飲み物をこぼしたままにしたり、ぬれ雑巾などをそのまま放置しないでください。
さびや変色などの原因になります。水分が残らないよう、すぐに拭き取ってください。
- 製品にテープやラベルを貼らないでください。
変色や腐食の原因になります。
- 製品を落としたり、ぶつけないでください。
故障や変形の原因になります。
- 可動部に注油しないでください。
油がたれてのせているものや衣類を汚す原因になります。

②

3.各部のなまえとはたらき

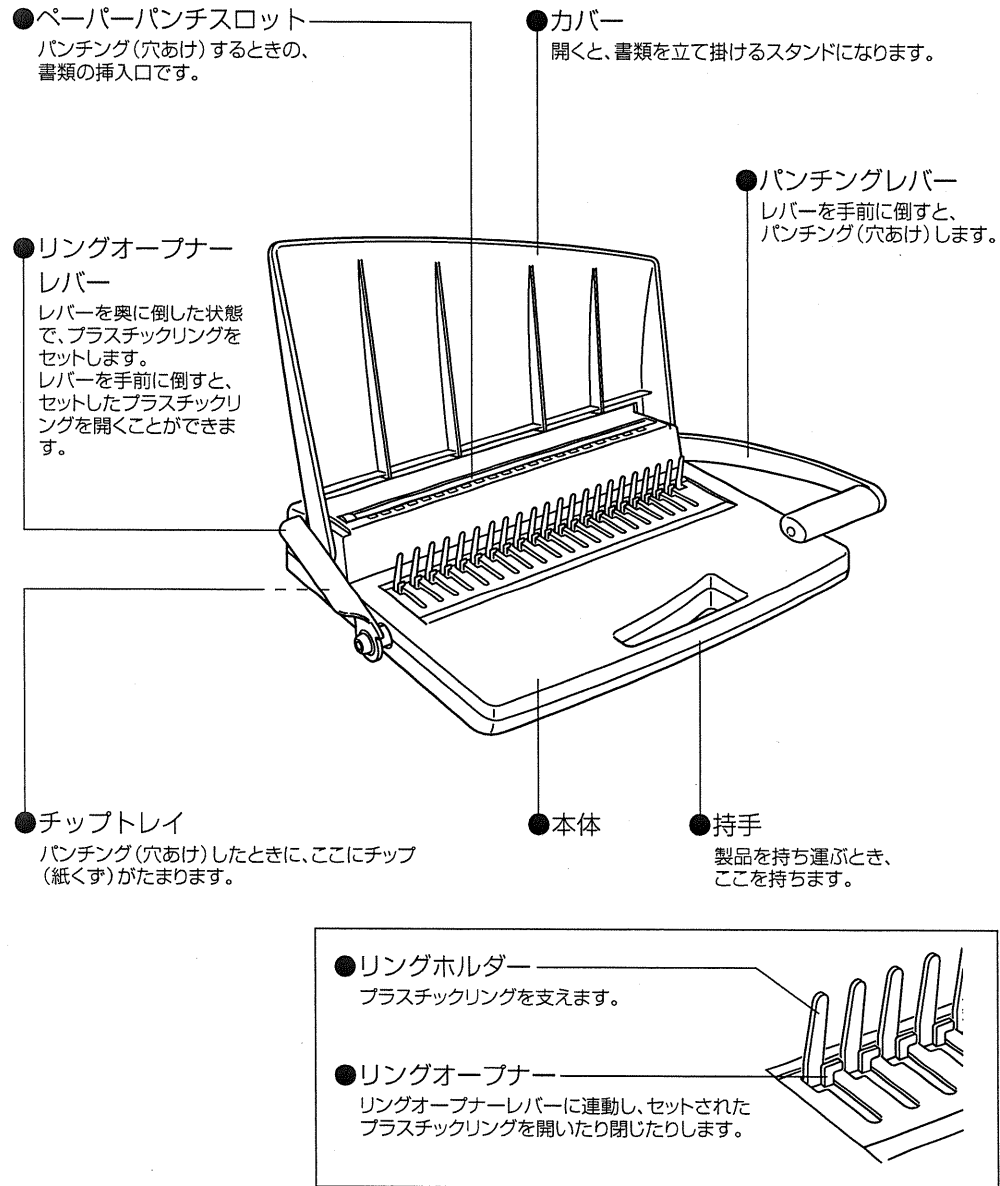

③

特長

- 内径6~13mmまでのプラスチックリングに対応し、最大約90枚までの製本が可能です。
- 書類の追加、差し替えが容易に行えます。
- 見開きは水平になり、スムーズなページめくりが行えます。

4.ご使用前のセットのしかた

①梱包内容の確認

下記のとおり、本体および付属品が同封されていることを確認してください。

- 本体
- パンチングレバー
- パンチングレバー固定ネジ
- 取扱説明書(保証書付き)

②パンチングレバーの取り付けかた

本体側面に、付属のパンチングレバーを垂直にして固定ネジで取り付けてください。

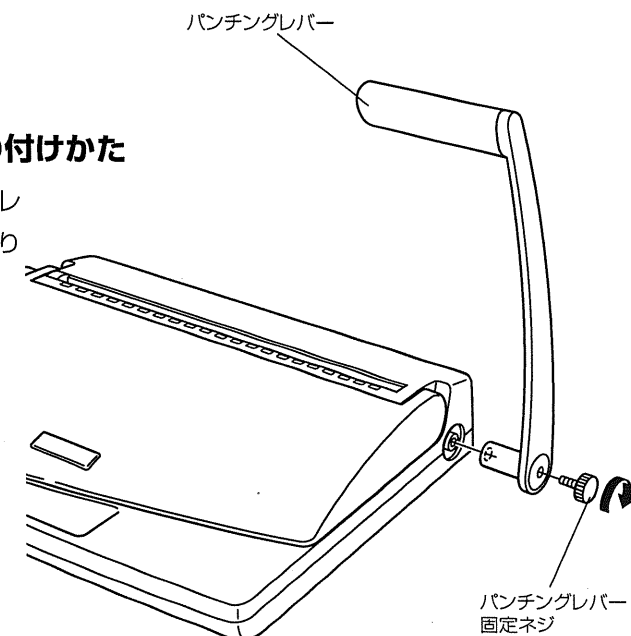

④

5. 使いかた

① パンチング(穴あけ)のしかた

故障や破損の原因となりますので、下記事項を確認してから操作を行ってください。

- パンチは一度に12枚(コピー用紙64g/m²)以上行わないでください。
- 表紙用のカバーや透明カバーは、一度に2枚以上パンチしないでください。
- OHPシート・タック紙・和紙・PPシート等はパンチしないでください。
- パンチくずを、ペーパーパンチスロットに残したままにしないでください。

〈書類のパンチ穴位置の確認〉

書類のパンチング(穴あけ)をする前に、不要な用紙を使って穴の試し開けを行い、紙端からのパンチ穴位置を確認してください。

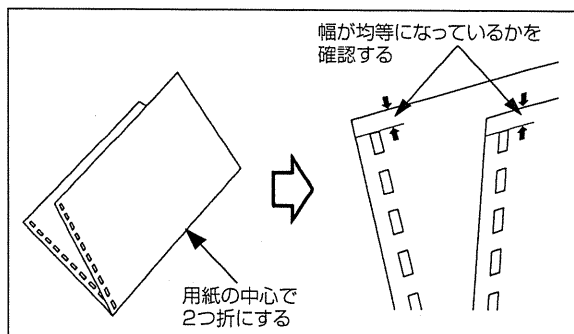

〈パンチング(穴あけ)のしかた〉

1. パンチングレバーをいっぱいまで上げてください。
2. カバーを開いて、書類を揃え、ペーパーパンチスロットの左端に合わせて入れてください。
3. 書類を左手で押えながら、パンチングレバーを手前に倒してください。
4. パンチングレバーをいっぱいまで上げてください。

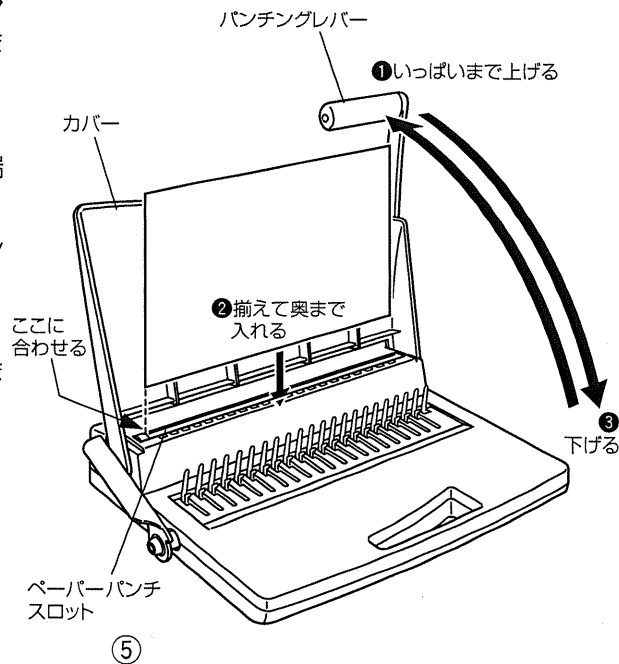

② 製本(綴じ)のしかた

〈リングの用意〉

使用するリングを用意してください。リングは、閉じる書類の厚さよりも2~3mm大きなものを使用してください。

製本枚数の目安

リング内径	最大製本枚数
φ6	約25枚
φ8	約35枚
φ10	約45枚
φ13	約90枚

1. 図のように、リングをリングホルダーに、上から差し込んでください。

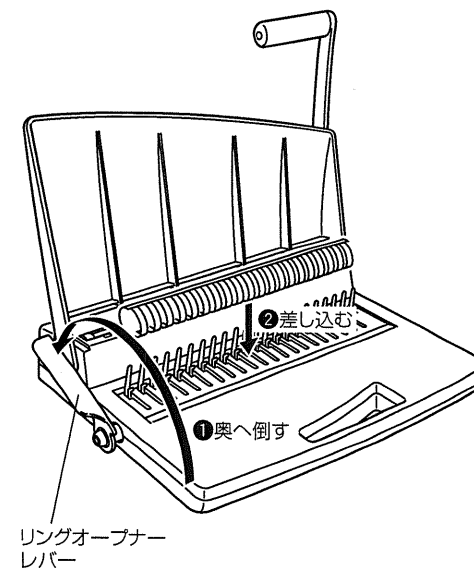
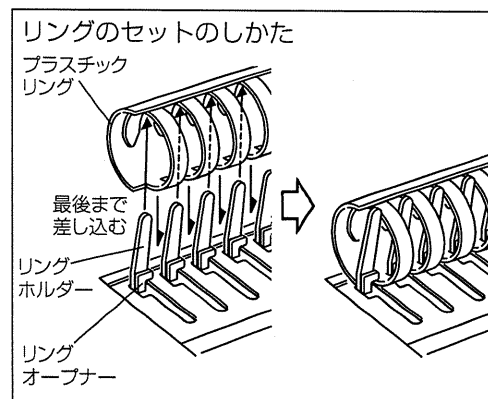

2. リングオープナーレバーを、リングの大きさに合わせて手前に倒し、リングを開いてください。

△注意

- リングオープナーレバーはリングの大きさに合わせて操作してください。レバーを手前に倒し過ぎたり、勢い良く倒すと、リングが外れて飛び出します。
- リングオープナーレバーの操作中は、リング付近には絶対に手を置かないでください。手を挟まれてけがをする恐れがあります。

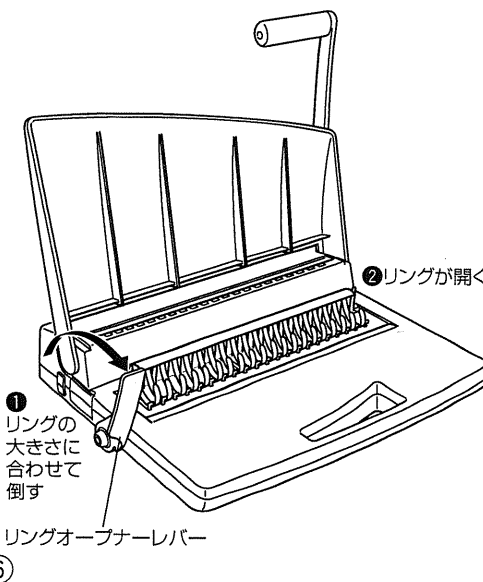

5. 使いかた

3. 書類を揃えて、表紙面を手前に向けてください。
4. 書類を、リングがパンチ穴を通るように上から差し込み、書類を手前に倒してください。
5. リングオープナーレバーを奥に倒して、リングを閉じてください。
6. 書類を上方へ抜き出してください。

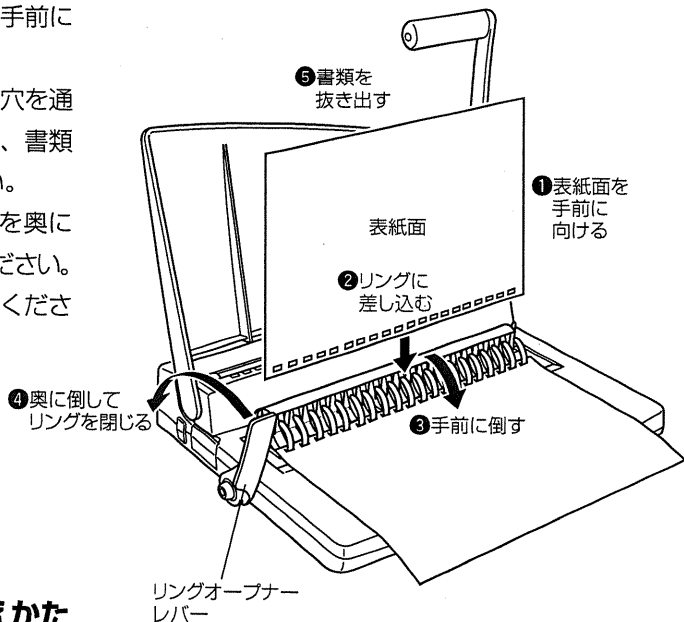

3 書類の追加・差し替えかた

追加した書類は、⑤ページの要領で穴をあけ、⑥～⑦ページの要領で追加・差し替えをしてください。

6. こんなときは? (不調診断)

こんなときは	こう処置してください
パンチ穴がずれる	書類をペーパーパンチスロットの左端に揃えないでパンチしていませんか。左端で揃えてからパンチしてください。(⑤ページ参照)
	書類をペーパーパンチスロットの奥まで入れないでパンチしていませんか。奥まで入れてからパンチしてください。(⑤ページ参照)
	書類を押えないでパンチしていませんか。少量の書類をパンチするときは、動いてしまうことがありますので、書類を押えながらパンチしてください。(⑤ページ参照)
	書類を揃えないでパンチしていませんか。書類を揃えてからパンチしてください。(⑤ページ参照)
	ペーパーパンチスロットにパンチくずがたまっていませんか。チップトレイにくずがたまっていれば、取り除いてください。(⑨ページ参照)
パンチできない	一度に12枚以上の枚数でパンチしていませんか。可能枚数まで減らしてパンチしてください。(⑤ページ参照)
パンチングレバーが戻らない	OHPシート・タック紙などでパンチしていませんか。そのままの状態でお買い求めの販売店までご連絡してください。(⑤ページ参照)
リングが開かない	リングオープナーがリングに掛かっていますか。リングオープナーが正しい位置にあることを確認してリングをセットし直してください。(⑥ページ参照)
リングが閉じない	使用リングの最大製本枚数を越えた書類を入れていませんか。使用リングに応じた枚数で閉じてください。(⑥ページ参照)

7.お手入れのしかた

汚れの落とししかた

- 日常のお手入れは、乾いたやわらかい布でから拭きしてください。
- 汚れが著しい場合は、以下の手順で汚れを落としてください。
 1. うすめた中性洗剤につけた布を、かたく絞って拭いてください。
 2. 水につけた布をよく絞って、洗剤が残らないように拭きとってください。
 3. 乾いたやわらかい布で、水分が残らないように拭きとってください。

〈汚れを落とすときの注意〉

水にぬれたままにしておいたり、化学ぞうきん、アルコールやシンナー系溶剤、酸・アルカリ性洗剤の使用は避けてください。変色の原因になります。

チップトレイ

チップトレイにたまったパンチくずは、定期的に捨ててください。(コピー用紙200枚に対して、1回の清掃が目安です。) たまり過ぎると、故障の原因となります。図のように、本体側面のチップトレイを引き出して抜き、たまっているパンチくずを捨ててください。

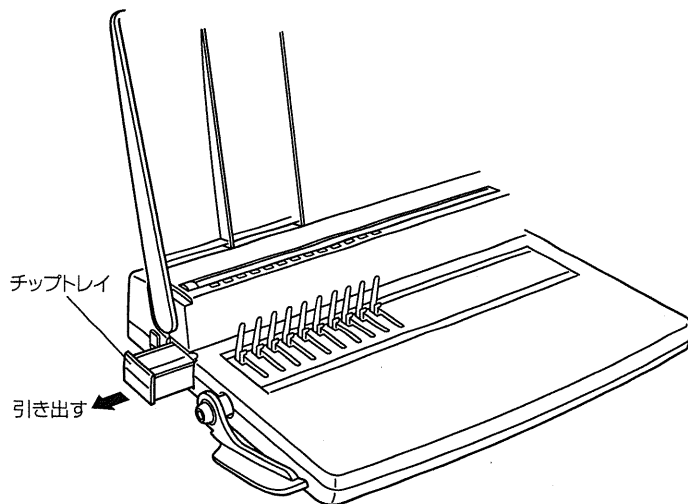

8.仕様

製品名	オフィス製本機 (ブラリングタイプ)	
品番	セキ-GTR220	
サイズ W×D×H [mm]	370×330×80	
質量 [kg]	6.5	
パンチング (穴あけ)	手動パンチ 12枚 (コピー用紙)	
製本	製本 (綴じ)	手動バインド A4サイズ (長辺-20穴)
	最大製本厚 [mm]	28